

## ALLROUNDER 520 H

Säulenabstand: 520 x 520 mm

Schließkraft: 1500 kN

Spritzeinheit (nach EUROMAP): 290, 400, 800

**ARBURG**

# AUFSTELLMASSE | 520 H

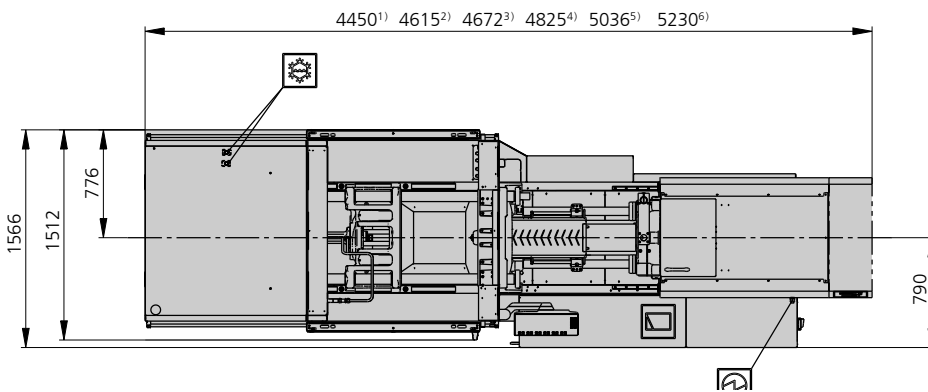
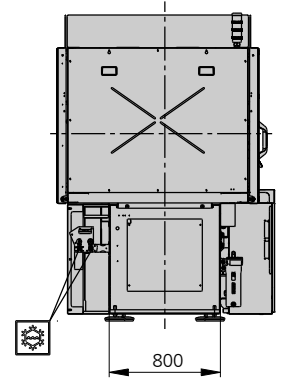
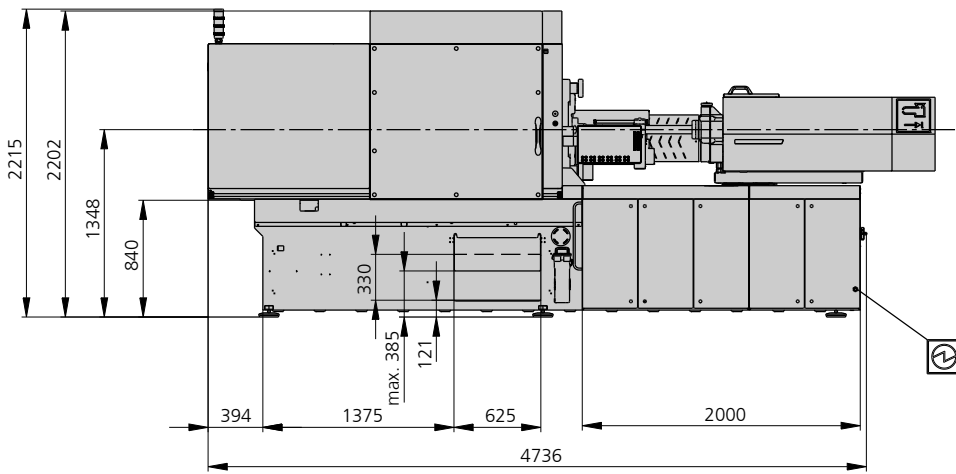

 Elektrischer Anschluss

 Kühlwasseranschluss

- 1) Spritzeinheit 290 Comfort
- 2) Spritzeinheit 290 Premium/Ultimate
- 3) Spritzeinheit 400 Comfort
- 4) Spritzeinheit 400 Premium/Ultimate
- 5) Spritzeinheit 800 Comfort
- 6) Spritzeinheit 800 Premium/Ultimate

# TECHNISCHE DATEN | 520 H

Schließeinheit			520 H		
mit Schließkraft	max. kN		1500		
Öffnungskraft   -weg	max. kN   mm		---   450		
Werkzeugeinbauhöhe fest   variabel	min.-max. mm		---   250-550		
Plattenabstand fest   variabel	max. mm		---   700-1000		
Lichter Säulenabstand (b x h)	mm		520 x 520		
Werkzeugaufspannplatten (b x h)	max. mm		695 x 695		
Gewicht bewegliche Werkzeughälfte	max. kg		1000		
Auswerferkraft   -weg	max. kN   mm		40   175		
Trockenlaufzeit EUROMAP	Comfort	min. s - mm	1,5 - 364		
	Premium	min. s - mm	1,3 - 364		
	Ultimate	min. s - mm	1 - 364		

Spritzeinheit			290			400			800		
mit Schneckendurchmesser	mm		30	35	40	35	40	45	45	50	55
Wirksame Schneckenlänge	L/D		23,3	20	17,5	23	20	18	22	20	18
Schneckenweg	max. mm		150			160			200		
Rechnerisches Hubvolumen	max. cm <sup>3</sup>		106	144	188	154	201	254	318	392	474
Schussgewicht	max. g PS		97	132	172	141	184	232	291	359	434
Materialdurchsatz	max. kg/h PS		17	20,5	24,5	25	29	35	46	53	59
	max. kg/h PA6.6		8,5	10,5	12,5	12,5	15	17,5	23	27	30
Spritzdruck	max. s - bar		2500	2000	1530	2500	2000	1580	2470	2000	1650
Nachdruckzeit <sup>2</sup>	max. s - bar		45-2500	45-2000	45-1530	45-2500	45-2000	45-1580	45 - 2470	45 - 2000	45 - 1650
Einspritzstrom <sup>3</sup>	Comfort	max. cm <sup>3</sup> /s	134	183	239	164	214	270	223	275	333
	Premium	max. cm <sup>3</sup> /s	177	241	314	241	314	398	398	491	594
	Ultimate	max. cm <sup>3</sup> /s	318	433	565	385	503	636	557	687	832
Einspritzgeschwindigkeit <sup>3</sup>	Comfort	max. mm/s	190			170			140		
	Premium	max. mm/s	250			250			250		
	Ultimate	max. mm/s	450			400			334		
Schneckenumfangsgeschwindigkeit	Comfort	max. m/min	51 [51]	60 [60]	69 [69]	47 [53]	53 [60]	60 [68]	54 [54]	60 [60]	66 [66]
	Premium	max. m/min	51	60	69	53	60	68	54	60	66
	Ultimate	max. m/min	51	60	69	53	60	68	54	60	66
Schneckendrehmoment	max. Nm		320	380	430	480	550	610	900	1000	1100
Düsenanlagekraft   -abhebeweg	max. kN   mm		60   240			60   300			70   400		
Heizleistung   -zonen	kW		7,7   5			9,7   5			19,9   8		

Antrieb und Anschluss			Comfort			Premium			Ultimate		
mit Spritzeinheit			290	400	800	290	400	800	290	400	800
Nettogewicht Maschine	kg		6250	6700	7350	6250	6700	7350	6250	6700	7350
Schalldruckpegel   Unsicherheit <sup>5</sup>	dB(A)		67   3			67   3			67   3		
Ölfüllung	l		160			160			160		
Elektrischer Anschluss <sup>4</sup>		kW	18	24	33	23	31	37	29	36	42
	Gesamt	A	63			63			80		
	Maschine	A	---			---			---		
	Heizung	A	---			---			---		
Kühlwasseranschluss	max. °C		30			30			30		
	min. Δp bar		1,5   DN 25			1,5   DN 25			1,5   DN 25		

## Maschinentyp

mit EUROMAP Größenbezeichnung <sup>1</sup>

520 H 1500-290 | 400 | 800

**Auf Anfrage: weitere Maschinentypen sowie Werkzeugeinbauhöhen, Schnecken, Antriebsleistungen usw.**  
Alle Angaben beziehen sich auf die Grundausführung der Maschine. Abweichungen je nach Varianten sowie Prozesseinstellungen und Materialtyp sind möglich. Abhängig vom Antrieb können sich bestimmte Kombinationen gegenseitig ausschließen, wie z. B. max. Spritzdruck und max. Einspritzstrom.

- 1) Schließkraft (kN) - Größe Spritzeinheit = max. Hubvolumen (cm<sup>3</sup>) x max. Spritzdruck (kbar)
- 2) Angaben sind abhängig von der Antriebsvariante / Auslegung des Antriebs.
- 3) Angaben beziehen sich auf 400V/50Hz.
- 4) Emissions-Schalldruckpegel am Arbeitsplatz. Nähere Angaben in der Betriebsanleitung.
- [ ] Angaben gelten für alternative Ausstattung.

# WERKZEUGEINBAUMASSE | 520 H

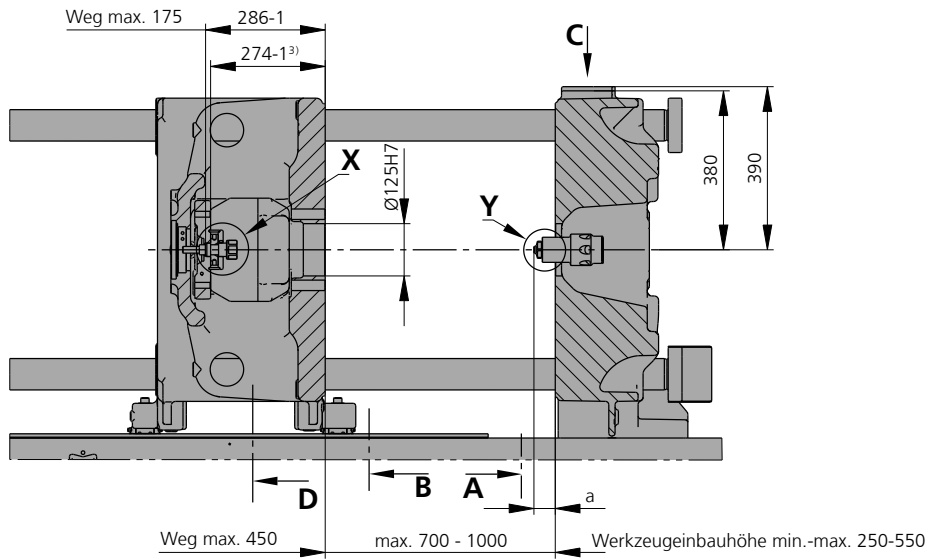

a max.	Spritzinheit	
		290
Standard	40	50
Duromer	20	50

## Auswerferbolzen | X

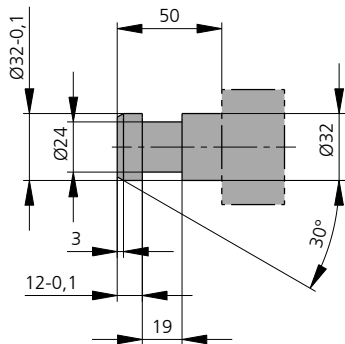

## Ausdehnung im Werkzeug (bei Bedarf) | Y

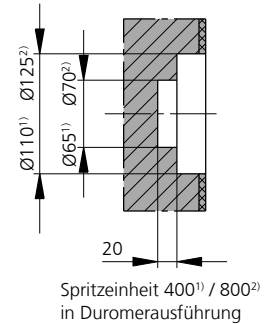
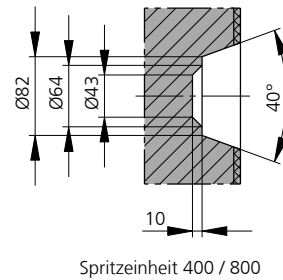
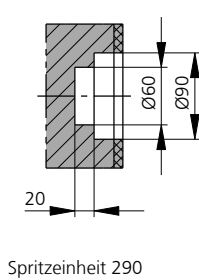

## Zufuhrkraft bei Federwerkzeugen bzw. beim Spritzprägen\*

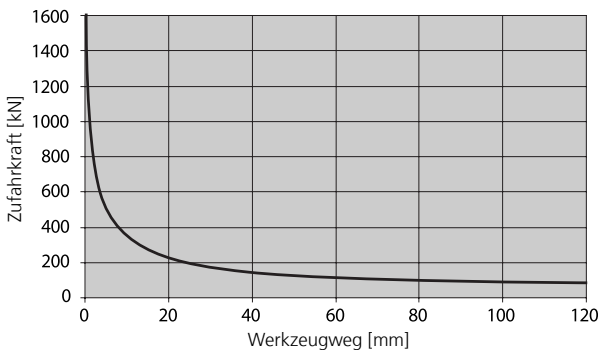

\* automatische Zuhaltkräfteeinstellung bis 30 kN

## Auswerferplatte<sup>4)</sup> | D

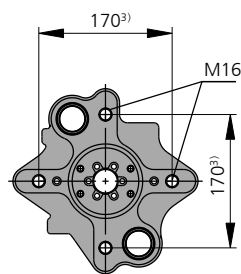

## Befestigung Robot-System | C

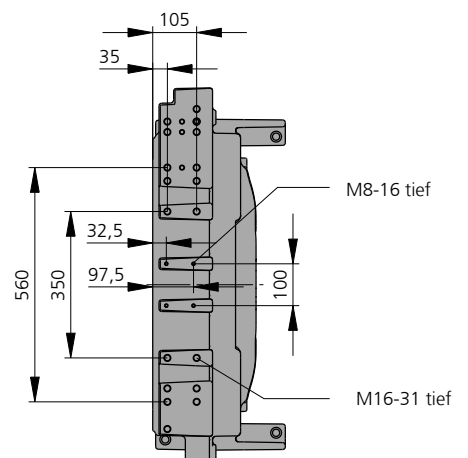

3) Position Auswerferplatte

4) Abhängig von Ausbaustufe / optionsabhängig

# WERKZEUGEINBAUMASSE | 520 H

## Feste Werkzeugaufspannplatte | A

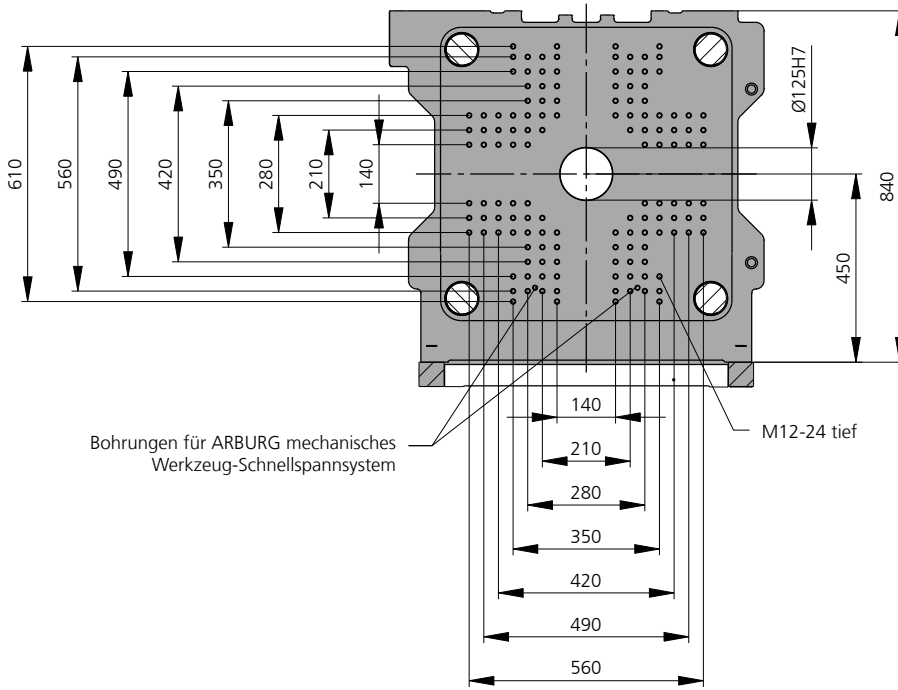

## Bewegliche Werkzeugaufspannplatte | B

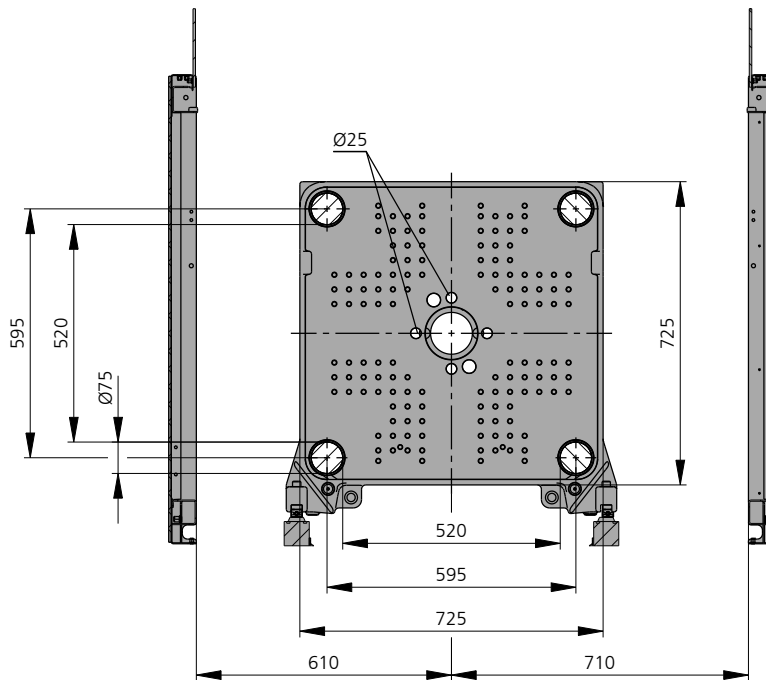

# SCHUSSGEWICHTE | 520 H

## Theoretische Schussgewichte für die wichtigsten Spritzgießmassen

Spritzeinheit nach EUROMAP		290			400			800		
Schneckendurchmesser	mm	30	35	40	35	40	45	45	50	55
Polystyrol	max. g PS	97	132	172	141	184	232	291	359	434
Styrol-Mischpolymerisate	max. g SB	95	129	168	137	179	227	284	350	424
	max. g SAN, ABS <sup>1)</sup>	93	126	165	135	176	223	278	344	416
Celluloseacetat	max. g CA <sup>1)</sup>	109	148	194	158	207	262	327	404	488
Celluloseacetobutyrat	max. g CAB <sup>1)</sup>	101	138	180	147	192	243	304	375	454
Polymethylmethacrylat	max. g PMMA	100	136	178	145	190	240	300	371	449
Polyphenylenether, mod.	max. g PPE	90	122	160	131	171	216	270	333	403
Polycarbonat	max. g PC	102	139	181	148	193	244	305	377	456
Polysulfon	max. g PSU	105	143	187	153	199	252	316	390	471
Polyamide	max. g PA 6.6   PA 6 <sup>1)</sup>	96	131	171	140	183	231	289	357	431
	max. g PA 6.10   PA 11 <sup>1)</sup>	90	122	160	131	171	216	270	333	403
Polyoxymethylen (Polyacetal)	max. g POM	120	163	213	174	227	287	359	443	536
Polyethylenterephthalat	max. g PET	115	157	205	167	219	277	346	427	517
Polyethylen	max. g PE-LD	73	100	130	106	139	176	219	271	328
	max. g PE-HD	76	103	134	110	143	181	227	280	339
Polypropylen	max. g PP	77	105	137	112	146	185	232	286	346
Fluorpolymere	max. g FEP, PFA, PCTFE <sup>1)</sup>	155	211	276	225	294	372	465	574	695
	max. g ETFE	136	185	242	196	256	324	408	504	609
Polyvinylchlorid	max. g PVC-U	117	159	208	170	222	281	351	434	525
	max. g PVC-P <sup>1)</sup>	108	147	192	157	205	260	324	401	485

1) Mittelwert

**ARBURG GmbH + Co KG**  
 Arthur-Hehl-Straße  
 72290 Loßburg  
 Tel.: +49 7446 33-0  
[www.arburg.com](http://www.arburg.com)  
[contact@arburg.com](mailto:contact@arburg.com)