

ALLROUNDER 570 E

GOLDEN ELECTRIC EVO

拉杆间距：570 x 570 mm

鎖模力：2000 kN

注塑單元（依據 EUROMAP）：400, 800

ARBURG

安裝尺寸 | 570 E GOLDEN ELECTRIC EVO

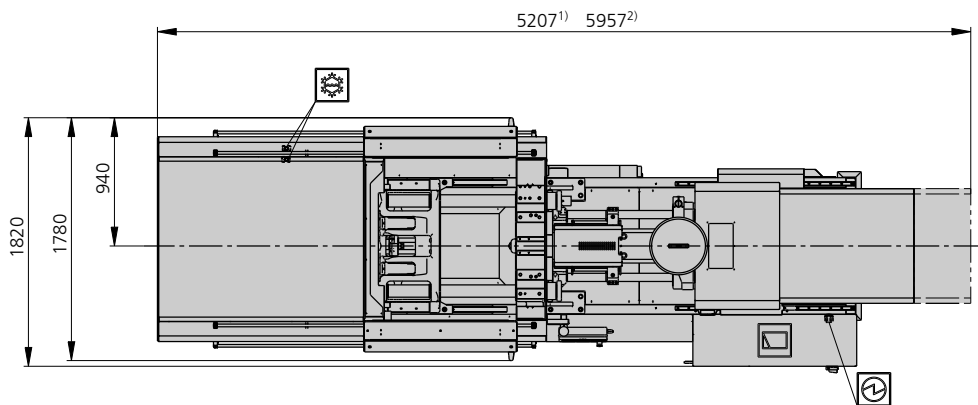
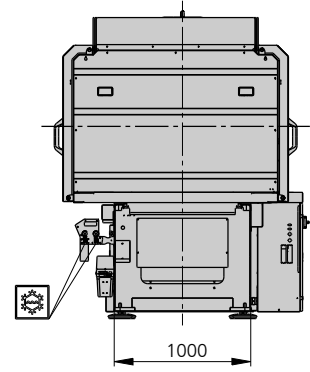
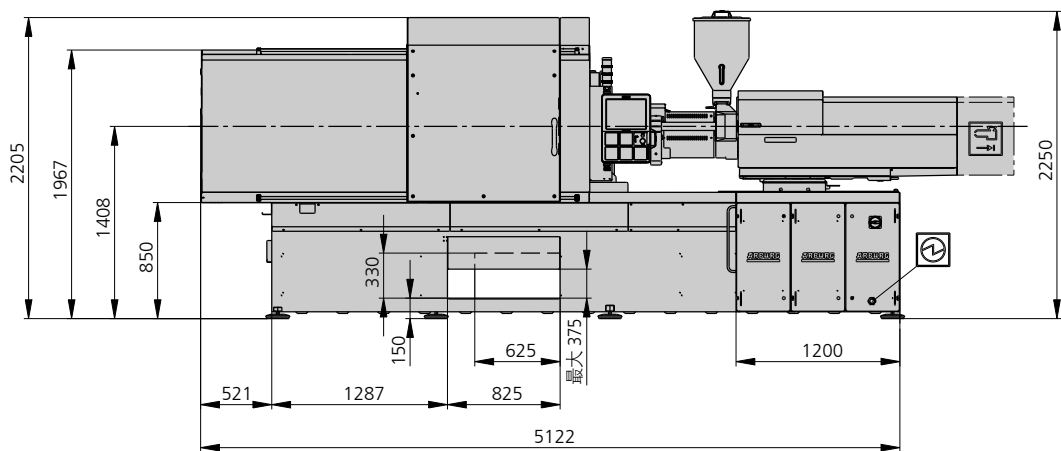

-  電氣連接部
-  冷卻水連接部

1) 注塑單元 400
2) 注塑單元 800

技術參數 | 570 E GOLDEN ELECTRIC EVO

锁模单元		570 E GOLDEN ELECTRIC EVO	
锁模力	最大 kN	2000	
开模力 开模行程	最大 kN mm	--- 450	
模具安装高度 固定式 可变式	最小-最大 mm	--- 250-550	
模板间距 固定 可变	最大 mm	--- 700-1000	
拉杆净距 (b x h)	mm	570 x 570	
模具固定板 (b x h)	最大 mm	795 x 795	
动半模重量	最大 kg	1300	
顶针前顶力 行程	最大 kN mm	60 200	
干循环时间 EUROMAP ²	最小 s - mm	1,8 - 399	

注射单元		400			800		
螺杆直径	mm	35	40	45	45	50	55
有效螺杆长度	L/D	23	20	18	22	20	18
螺杆行程	最大 mm	160			200		
计算容量	最大 cm ³	154	201	254	318	392	474
注射重量	最大 g PS	141	184	232	291	359	434
材料吞吐量	最大 kg/h PS	25	29	35	46	53	59
	最大 kg/h PA6.6	12,5	15	17,5	23	27	30
注射压力	最大 bar	2500	2000	1580	2470	2000	1650
保压时间	最大 s - bar	300-2090	300-1600	300-1260	300-1970	300-1600	300-1320
注射速度 ²	最大 cm ³ /s	126	164	208	174	216	260
	最大 mm/s	[162]	[214]	[270]	[228]	[282]	[340]
注射速度 ⁵	最大 mm/s	130			110		
	最大 mm/s	[170]			[140]		
螺杆圆周速度	最大 m/min	27	31	35	28	31	34
螺杆扭矩	最大 Nm	480	550	610	900	1000	1100
喷嘴接触力 喷嘴后退行程	最大 kN mm	60 300			70 400		
加热功率 加热区域	kW	9,4 5			19,9 8		
供料料斗	l	50			50		

驱动与连接			
注塑单元		400	800
机器净重	kg	7800	8600
声压等级 不安全 ⁴	dB(A)	55 3	
电气连接部 ³	总计	30	47
	机器	80	100
	加热装置	---	---
		---	---
冷却水连接部	最大 °C	35	
	最小 Δp bar	1,5 DN 25	

机器型号
EUROMAP 规格尺寸¹
570 E GOLDEN ELECTRIC EVO 2000-400 | 800

根據客戶要求可提供：其他機器類型以及模具安裝高度、螺杆、驅動功率等。
所有數據基於機器的基本配置。根據機型以及工藝設置以及材料類型的不同，數據可能會存在差異。根據驅動不同，某些組合搭配可能無法實現。比如，最大注射壓力與最大注射流量。

- 1) 鎖模力 (kN) - 注射單元規格 = 最大容積 (cm³) x 最大注射壓力(千巴)。
 - 2) 最大注射壓力時的最大注射流數值。
 - 3) 數據基於 400V/50Hz。
 - 4) 操作手冊中有更詳細的說明。
 - 5) 1000 巴注射壓力時的螺杆前進速度。
- [] 數據適用於備選配置。

模具安裝尺寸 | 570 E GOLDEN ELECTRIC EVO

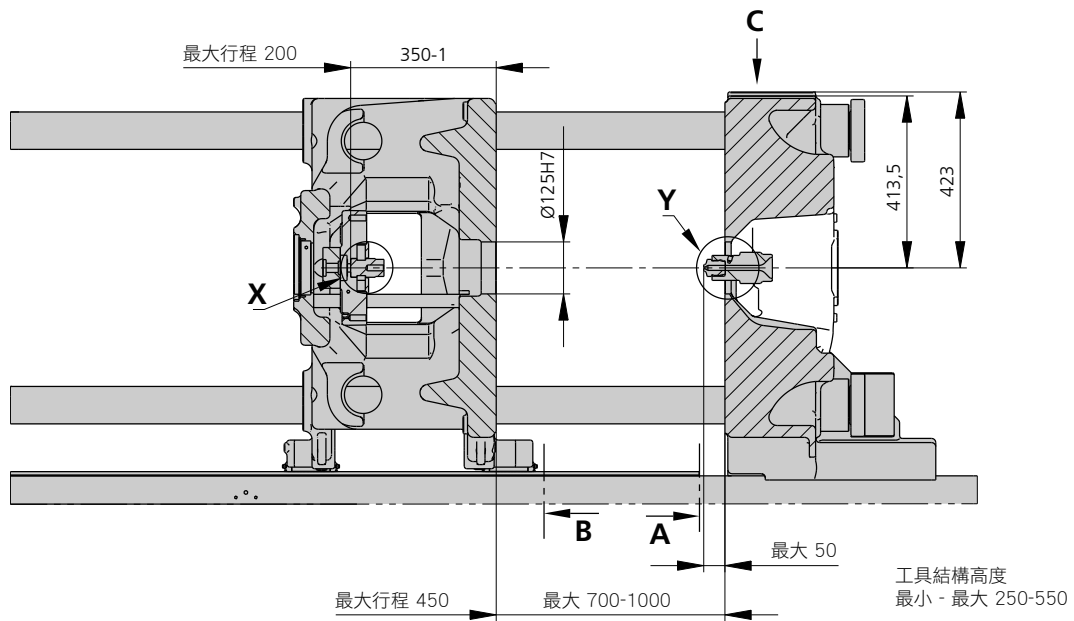

頂針杆 | X

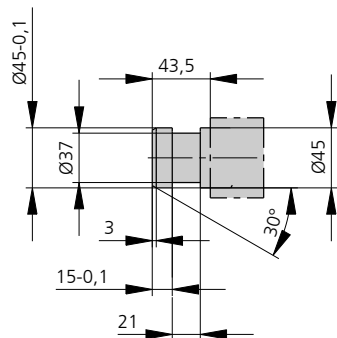

模具鏢孔 (需要時) | Y

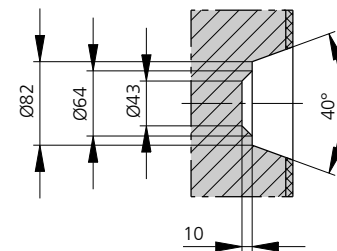

機械手系統的固定 | C

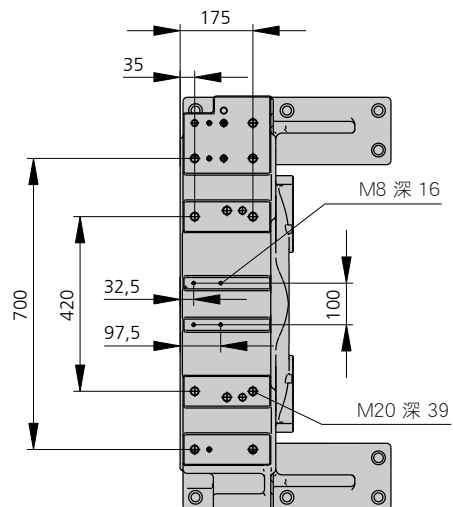

模具安裝尺寸 | 570 E GOLDEN ELECTRIC EVO

固定式模具固定板 | A

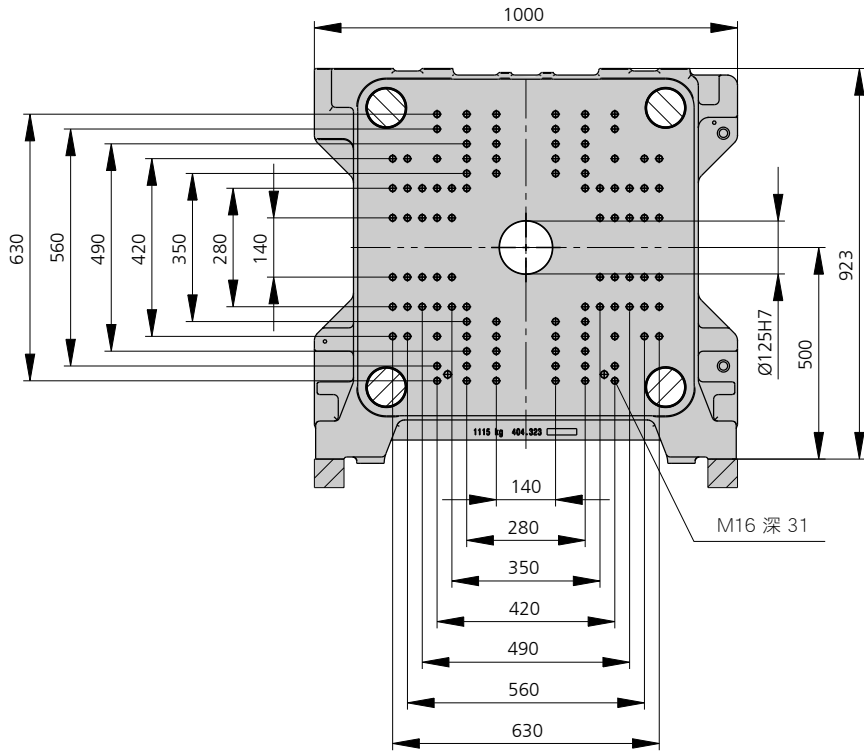

活動式模具固定板 | B

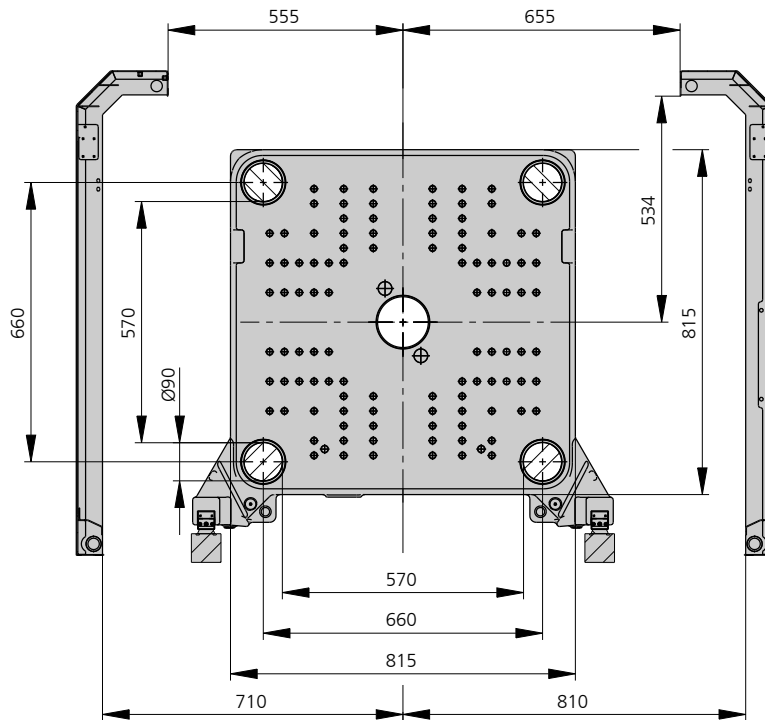

注射重量 | 570 E GOLDEN ELECTRIC EVO

用於最重要注塑材料（單位：克）的最大理論注射重量

注射裝置規格 (EUROMAP 標準)		400			800		
螺桿直徑	mm	35	40	45	45	50	55
聚苯乙烯	最大 g PS	141	184	232	291	359	434
聚苯乙烯共聚物	最大 g SB	137	179	227	284	350	424
	最大 g SAN, ABS ¹⁾	135	176	223	278	344	416
醋酸纖維素	最大 g CA ¹⁾	158	207	262	327	404	488
醋酸丁酸纖維素	最大 g CAB ¹⁾	147	192	243	304	375	454
聚甲基丙烯酸甲酯	最大 g PMMA	145	190	240	300	371	449
聚苯醚，加強型	最大 g PPE	131	171	216	270	333	403
聚碳酸酯	最大 g PC	148	193	244	305	377	456
Polysulfone	最大 g PSU	153	199	252	316	390	471
尼龍	最大 g PA 6.6 PA 6 ¹⁾	140	183	231	289	357	431
	最大 g PA 6.10 PA 11 ¹⁾	131	171	216	270	333	403
聚甲醛	最大 g POM	174	227	287	359	443	536
聚脂	最大 g PET	167	219	277	346	427	517
聚乙烯	最大 g PE-LD	106	139	176	219	271	328
	最大 g PE-HD	110	143	181	227	280	339
聚丙烯	最大 g PP	112	146	185	232	286	346
氟塑料	最大 g FEP, PFA, PCTFE ¹⁾	225	294	372	465	574	695
	最大 g ETFE	196	256	324	408	504	609
聚氯乙烯	最大 g PVC-U	170	222	281	351	434	525
	最大 g PVC-P ¹⁾	157	205	260	324	401	485

1) 平均值

ARBURG GmbH + Co KG
 Arthur-Hehl-Strasse
 72290 Lossburg
 Tel.: +49 7446 33-0
www.arburg.com
contact@arburg.com