



# PRESSES ALLROUNDER ÉLECTRIQUES

La référence en matière de  
production complexe de pièces

**ARBURG**

# AXÉES SUR LES BÉNÉFICES

Typiquement électriques :  
réalisation simple de  
tâches complexes.

Nous posons des jalons ! Avec nos presses ALLROUNDER électriques aussi. Qu'est-ce que cela signifie pour vous ? Par exemple que les entraînements sont conçus selon des critères très stricts de fonctionnement et de qualité – « Made by ARBURG – Made in Germany ». Que vous travailliez avec notre modèle d'entrée de gamme GOLDEN ELECTRIC, avec nos ALLDRIVE ultra précises, que vous opérez dans le domaine médical, dans le secteur de l'emballage ou de l'automobile, vous fabriquez des pièces injectées complexes facilement et avec une grande efficacité.

**WIR SIND DA.**

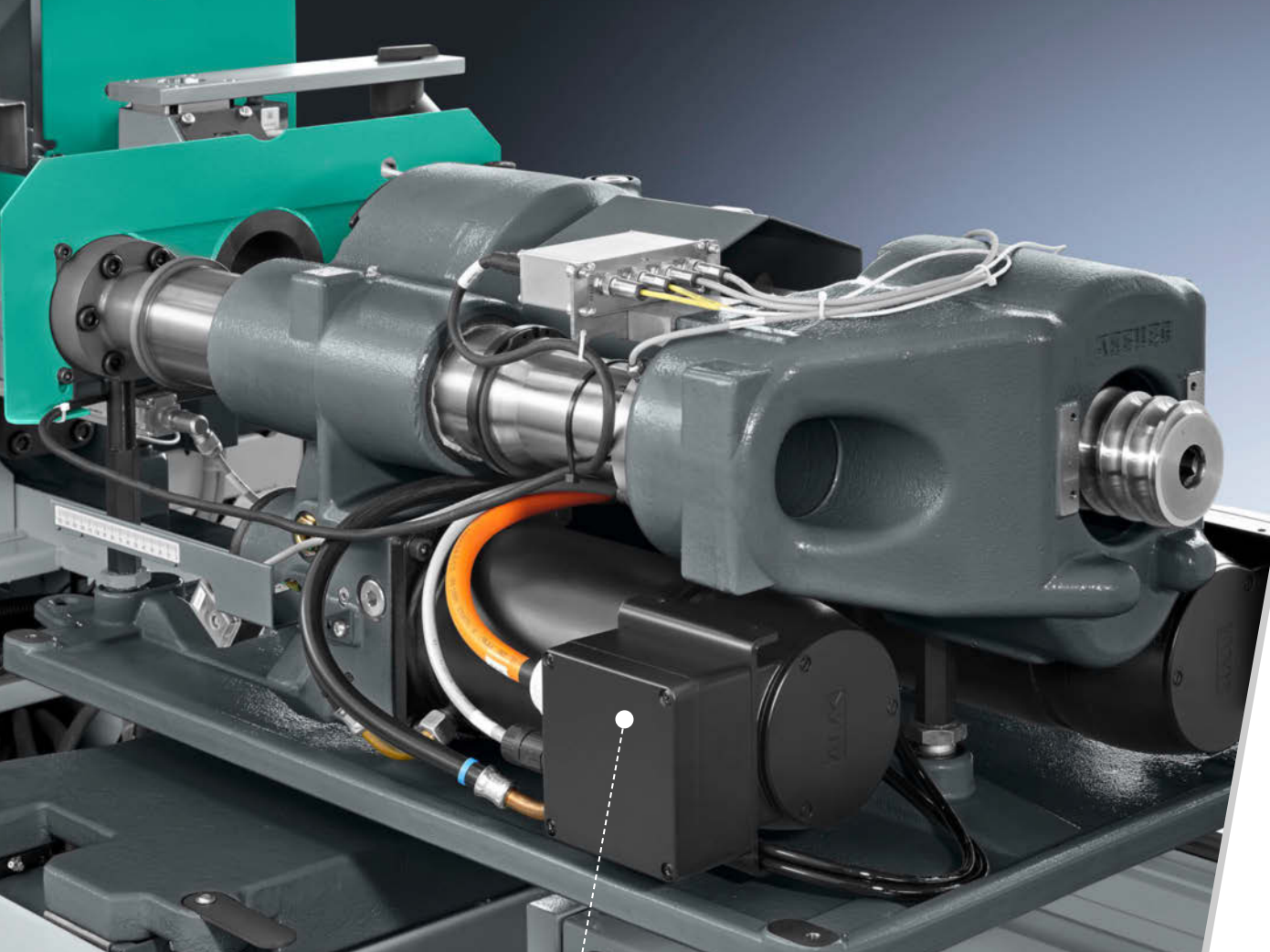

Les entraînements servoélectriques fonctionnent de manière très efficace.

## EN RÉSUMÉ

// Puissantes et rentables à la fois : avec leur conception parfaitement échelonnée, nos machines électriques compactes sont adaptées à toutes les productions. La presse GOLDEN ELECTRIC est notre modèle d'entrée de gamme standardisé, proposée à un prix exceptionnel. Si vos besoins sont plus pointus en matière d'équipement et de tâches de fabrication, notre ALLDRIVE présente toutes les caractéristiques nécessaires. Choisissez votre presse électrique ALLROUNDER parmi les gammes les plus complètes du secteur. //

### Une technique de machine moderne sur une surface très étroite

- Temps de cycle à vide courts
- Remplissage du moule reproductible
- Encombrement minime grâce à un design compact
- Basse consommation d'énergie et faible niveau sonore

## Rapidité

L'injection, le dosage, ainsi que l'ouverture et la fermeture du moule sont à entraînement servoélectrique sur les modèles standard de GOLDEN ELECTRIC et ALLDRIVE : toujours entièrement indépendants. Les accélérations puissantes, les vitesses élevées, ainsi que les mouvements simultanés permettent des cycles rapides.

## Ergonomie

Le design affiné et bien pensé se distingue par une surface d'installation compacte, notamment avec nos grandes machines. Nous avons fait la part belle à l'ergonomie : large ouverture de porte, huile et partie pneumatique facilement accessibles et aucune arête gênante sur les colonnes.

## Précision

Les entraînements par broches à effet direct assurent la rigidité mécanique des entraînements et des mouvements dynamiques. L'excellente précision de positionnement des entraînements servoélectriques garantit une reproductibilité maximum et une qualité optimale des pièces.

## Valeur intrinsèque

La grande fiabilité des presses associée à des dispersions réduites au cours du processus est obtenue grâce à de nombreux détails techniques. Ce sont notamment les entraînements par vis à rouleaux planétaires élaborés par nos services et disposant d'une garantie de cinq ans.

## Réduction des émissions

Les entraînements refroidis par liquide fonctionnent à un faible niveau sonore, sans turbulences d'air et ils réduisent le rayonnement émis vers l'environnement. Les entraînements et les mécanismes de transmission fermés évitent la pollution par la poussière que peut occasionner l'abrasion. Des conditions parfaites pour une utilisation dans des environnements de production en salle blanche.

## Disponibilité

Nos presses ALLROUNDER sont conçues pour avoir une longue durée de vie. La lubrification centralisée automatique à l'huile minimise l'importance de la maintenance requise. Les intervalles de lubrification calculés en fonction des performances de la machine (Predictive Maintenance) augmentent la fiabilité des presses qui garantissent une production sans encombre.

Une technique haut de gamme, sans compromis : des servomoteurs d'AMKmotion entraînent les axes des machines et des moules.

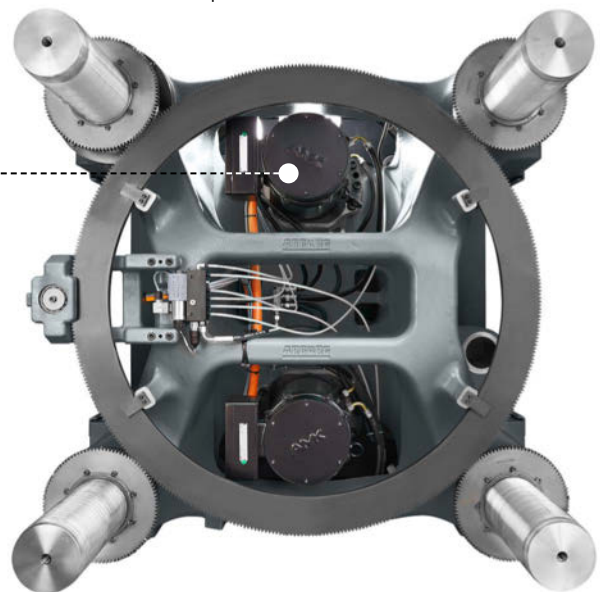

**GOLDEN  
ELECTRIC**

Passages entre colonnes : **720 mm**

Forces de fermeture : **2 800 kN**

Unités d'injection : **800 - 1300**

**ALLDRIVE**

Passages entre colonnes : **270 - 920 mm**

Forces de fermeture : **350 - 5 000 kN**

Unités d'injection : **5 - 2100**

# ALLDRIVE : PLUS D'ÉQUIPEMENT – PLUS DE FLEXIBILITÉ

// Il vous faut plus de flexibilité dans l'équipement ? Vous souhaitez résoudre des tâches de fabrication complexes avec une grande précision ? Vous souhaitez maximiser votre productivité ? Notre ALLDRIVE ultraprécise peut être adaptée individuellement grâce à ses différentes variantes d'équipement. Vous avez donc le choix de répondre parfaitement aux exigences de votre domaine d'utilisation. //

## Variantes d'équipements électriques

« **Comfort** » – Performances similaires à celles d'une machine hydraulique standard. Prédestinée pour les pièces techniques, fonctionnement particulièrement économe en énergie.

- Injection reproductible avec l'aXw Control ScrewPilot.
- Servohydraulique pour les mouvements simultanés d'un axe secondaire et des axes principaux servoélectriques.
- « **Comfort +** » – Alternative à vitesse d'injection élevée.

« **Premium** » – Exécution basée sur le modèle « Comfort », destiné aux applications très diversifiées.

- Temps de cycle à vide réduits de jusqu'à 15 %.
- Vitesses d'injection supérieures.
- Équipées de GESTICA en série.
- Dispositif servoélectrique de réglage de l'épaisseur du moule de série.
- Équipement élargi pour méthodes spéciales et multi-composants.

« **Ultimate** » – Exécution basée sur le modèle « Premium », destinée aux processus rapides et exigeants.

- Temps de cycle à vide réduits de jusqu'à 25 %.
- Vitesses d'injection nettement plus élevées.
- « **Ultimate +** » – Alternative avec des vitesses d'injection maximales.

## 100 000 000 CYCLES



Ce chiffre record établi par une ALLDRIVE démontre combien les machines électriques fonctionnent avec fiabilité

# GOLDEN ELECTRIC : AU TOP DE LA TECHNIQUE – PRIX EXCEPTIONNEL

// Quel avenir pour la technique de moulage par injection ? Une tendance est la part croissante des machines électriques utilisées au niveau mondial dans les entreprises d'injection plastique. Notre série GOLDEN ELECTRIC correspond parfaitement à cette tendance, et nous avons respecté les exigences qu'elle présente : haut de gamme sans compromis, technique standardisée à un prix exceptionnel. //

## La recette du succès « Golden »

- Chez nous, les entre-colonnes, les modules-cylindres et la philosophie de commande sont identiques, quelle que soit la série.
- « Made by ARBURG – Made in Germany » : nous mettons cette exigence en œuvre de manière cohérente.
- Standard haut de gamme, avec notamment des entraînements par broche précis.
- Consommation d'énergie et émissions réduites.

**GOLDEN**  
**ELECTRIC**



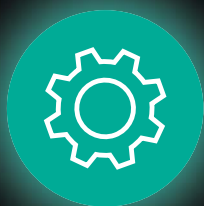
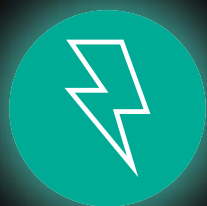

# NOTRE CHAÎNE CINÉMATIQUE – SOURCE DE FORCE ET DE QUALITÉ

// Sans un entraînement exceptionnel impossible de fabriquer des produits exceptionnels. C'est d'autant mieux si l'élaboration de ces composants haut de gamme s'accompagne de leur fabrication, dans la même entreprise. Et cette philosophie porte aussi ses fruits en ce qui concerne la chaîne cinématique. Cette stratégie et la poursuite de la tradition sont illustrées par l'achat et l'intégration dans la famille ARBURG d'AMKMotion, spécialiste des entraînements et notre partenaire de développement au long cours. Nous sommes ainsi en mesure de répondre aux exigences du marché et aux souhaits de nos clients avec la plus grande souplesse. Et qu'est-ce que cela signifie pour vous ? Plus d'indépendance, une avance technologique durable, un taux d'utilisation plus élevé et une flexibilité accrue. Des atouts qui se rentabilisent rapidement. //

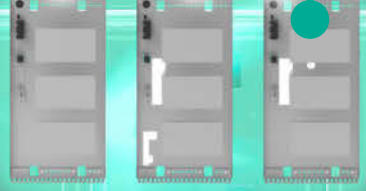
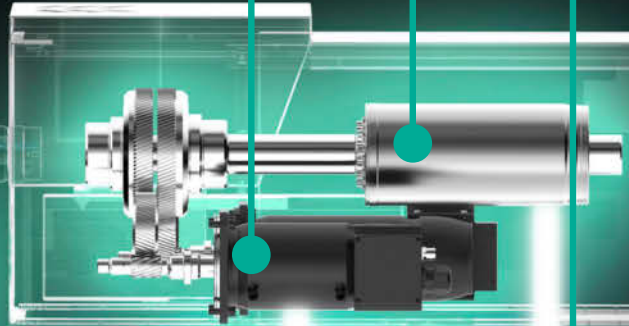
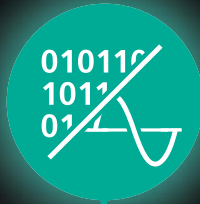
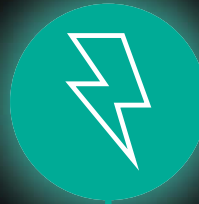
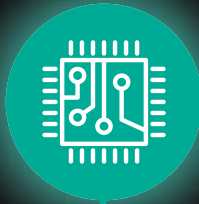
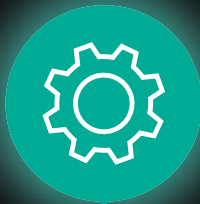
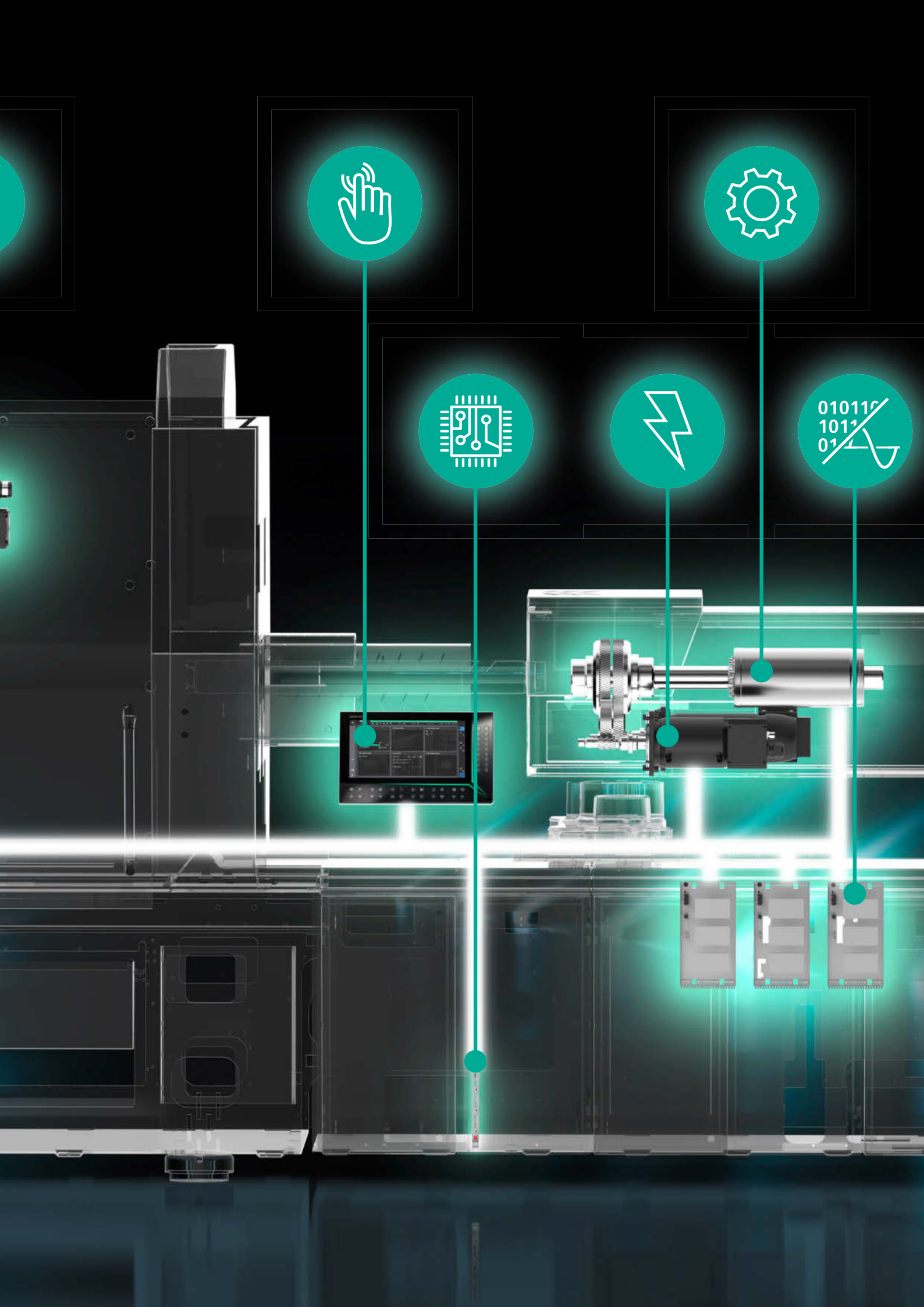

## Entraînement hautes performances

Nos ALLROUNDER électriques sont des solutions haut de gamme pour votre production. L'injection, le dosage, ainsi que l'ouverture et la fermeture du moule sont à entraînement servoélectrique : avec des mouvements précis, éco-énergétiques et souvent simultanés.

## Entraînement permettant une flexibilité accrue

Nous avons conçu la chaîne cinématique de notre ALLROUNDER globalement. Elle est ainsi parfaitement adaptable à vos besoins. Un exemple : Pour les axes secondaires, vous pouvez choisir entre des modèles hydrauliques et des modèles électriques.

## Entraînement permettant une indépendance accrue

Nous élaborons et construisons nous-mêmes les composants de la chaîne cinématique. Cette philosophie nous guide depuis longtemps. Nous sommes ainsi pratiquement indépendants de fournisseurs et avons en mains propres une grande partie de la chaîne de livraison.

## Entraînement pour une extrême fiabilité

La robustesse d'une chaîne cinématique est la base de temps de fonctionnement stables et prolongés. Le résultat parle pour lui : une maintenance réduite et une grande fiabilité garantissent une production sans encombre et un amortissement rapide.

Robustes et fiables :  
les servomoteurs sont généralement refroidis par liquide.

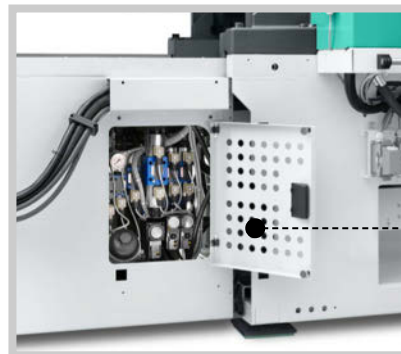
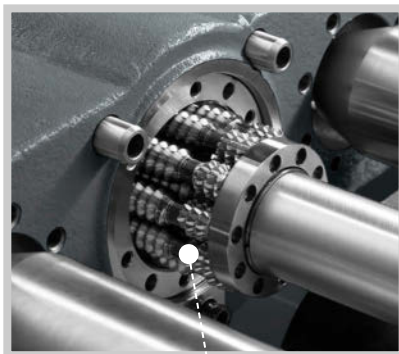
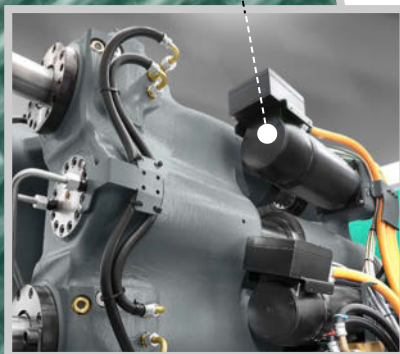

Fiabilité extrême : nos vis à  
rouleaux planétaires.

# LA CHAÎNE CINÉMATIQUE EST DE NOTRE COMPÉTENCE



## Entraînement :

Servomoteurs refroidis par liquide : émissions réduites, sécurité de fonctionnement élevée et bonne récupération.



## Technique de régulation :

Onduleur à circuit fermé pour réaliser des cycles rapides et de longues phases de pression de maintien.



## Moule :

Fournisseur unique : entraînements électriques conçus pour chaque application pour les fonctions de moule.



## Éléments de transmission :

Entraînements par broche à action directe : transmission de force fiable pour un taux d'utilisation élevé.



## Commande :

Pupitre de commande GESTICA : assistants intelligents qui aident activement l'opérateur.

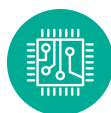

## Interconnexion :

ALLROUNDER 630 A à 920 A équipées de modules Connectivity et de packs d'assistance.

Performants : en option, l'entraînement des axes secondaires est servoélectrique ou assuré par un système hydraulique à petit accumulateur.

Facilement accessible : le coupleur rapide d'éjecteur sur toutes les séries simplifie la conversion.

Espace de montage et course d'ouverture généreux : adaptée aussi aux moules de grande taille.

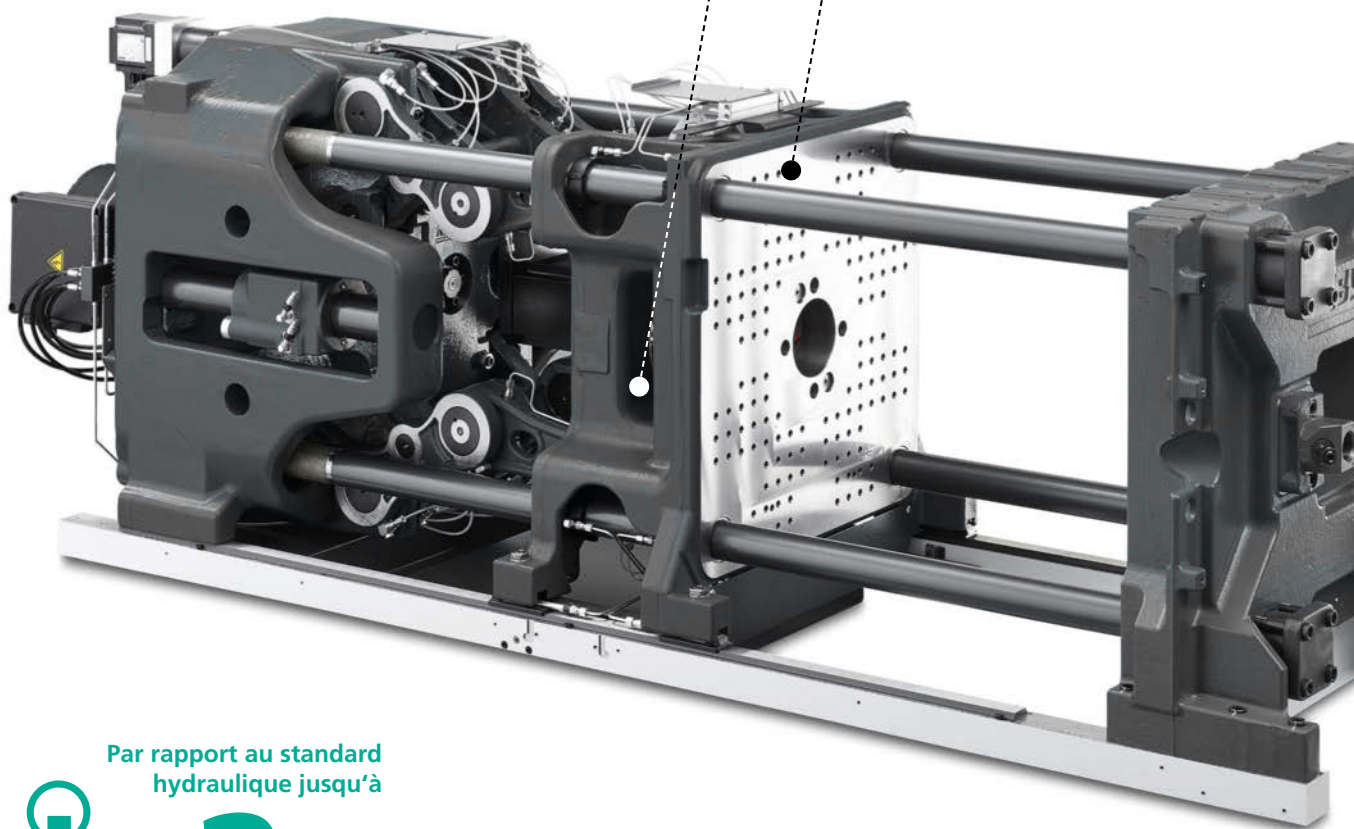

Par rapport au standard hydraulique jusqu'à



**2 s**

**DE RÉDUCTION**  
TEMPS DE CYCLE À VIDE

## UNITÉS DE FERMETURE : RAPIDES

// Très grande précision et rentabilité : voici comment fonctionnent nos unités électriques de fermeture à genouillère. Faites des économies au quotidien grâce aux caractéristiques de fonctionnement de grande efficacité énergétique ! La cinématique de la double genouillère à cinq points est parfaitement adaptée à l'entraînement servoélectrique. La conception de la technique d'entraînement orientée sur l'application des séries GOLDEN ELECTRIC et ALLDRIVE permet d'obtenir des temps de cycle à vide réduits. En outre, les mouvements simultanés de l'unité de fermeture et de l'éjecteur réduisent les temps de cycle de la production. //

## Genouillère à cinq points

La double genouillère à cinq points convainc par sa conception stable, guidée en de nombreux points. Cette conception assure un guidage absolument symétrique de la force lors des mouvements et du verrouillage, même avec des moules lourds. Malgré la conception compacte, des courses d'ouverture importantes sont possibles.

## Utilisation en douceur des moules

La construction en caisson du plateau mobile de bridage est guidée dans la longueur et soutenue. Combinée au guidage à quatre colonnes, cela procure un grand parallélisme et une précision élevée qui permettent une durée de vie importante du moule. Une mesure ultrasensible de l'extension des colonnes sert à sécuriser activement le moule.

## Positionnement exact

Le cœur de notre système de fermeture : entraînements par broche mécaniques rigides. Il permet d'approcher toutes les positions avec une grande précision. Cela simplifie notamment le transfert des pièces aux systèmes de robots.

## Régulation de la force de verrouillage

Un réglage électrique permet d'adapter la genouillère en tout confort aux différentes épaisseurs du moule. La régulation de la force de fermeture (pour ALLDRIVE, en fonction de la taille et de la variante d'équipement) génère une force de verrouillage constante et compense ainsi automatiquement la dilatation thermique du moule.

Raccords à proximité du moule (option) :  
la protection de la machine agrandie  
vers l'arrière crée un espace libre important.

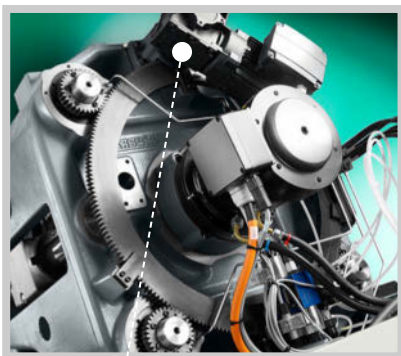

Dispositif électrique de réglage de l'épaisseur du moule : aide effective pour réduire les temps d'équipement.



Éjecteur servoélectrique (option) : chute très précise des pièces injectées qui réduit encore le temps de cycle.



Unité d'injection pivotante : possibilité de retirer la vis de plastification sans démonter l'ensemble de plastification.



Équipement facile : accouplement centralisé de toutes les unités d'alimentation de l'ensemble de plastification et coupleur rapide de la vis de plastification.

## UNITÉS D'INJECTION : PRÉCISES

// Une préparation homogène de la matière et une injection précise constituent la base d'une production de pièces de haute qualité. Les axes d'entraînement électriques à rigidité mécanique y contribuent entre autres, assurant ainsi une excellente régulation des processus. À cela s'ajoute le potentiel d'économies d'énergie. Le déplacement simultané de la buse, ainsi que le dosage intercycle permettent de maîtriser vos temps de cycle sur l'ALLDRIVE. Autre avantage et non des moindres : l'équipement et le nettoyage de nos unités d'injection s'effectuent très rapidement. //



**LES  
FAIBLES  
POIDS INJECTÉS**

peuvent être traités de manière reproductible avec l'unité de micro-moulage par injection

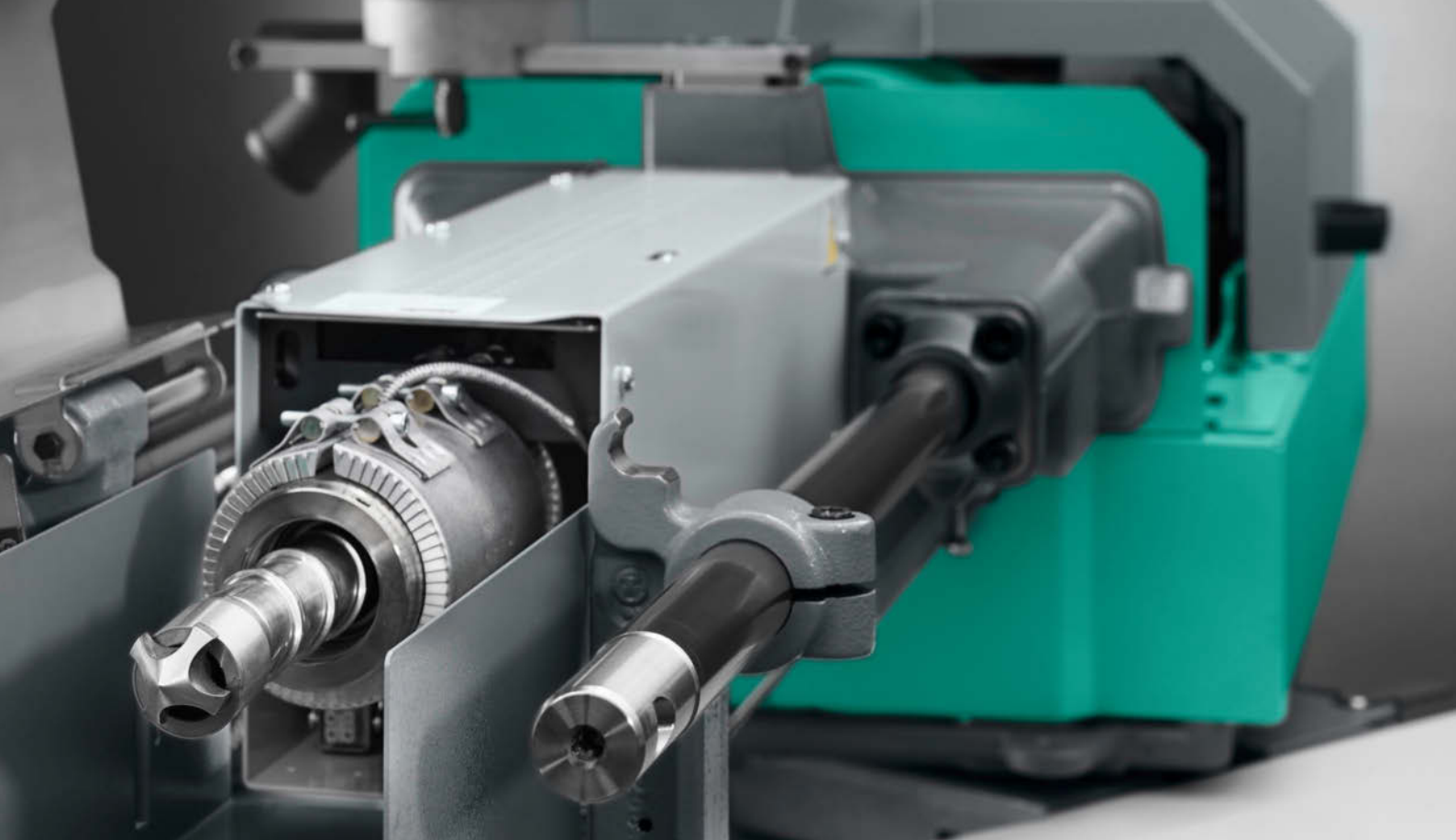

### **Combinaisons multiples**

Les ensembles de plastification compatibles pour toutes les séries sont échelonnés avec précision. Différentes versions garantissent une protection optimale contre l'usure. S'ajoutent à cela des vis de plastification aux géométries spéciales, permettant de transformer tous les plastiques courants.

### **Injection servoélectrique**

Injection régulée en force et en position, accélérations dynamiques avec freinage actif, enregistrement précis de la pression au moyen de capteurs proches des axes : l'aXw Control ScrewPilot assure le remplissage reproductible du moule. Les moteurs refroidis par liquide permettent d'obtenir des cycles rapides et de longues phases de pression de maintien.

### **Appui de buse sans porte-à-faux**

Notre guidage à deux colonnes permet un appui de la buse absolument étanche : idéal pour les buses plates et plongeantes. La structure des forces de l'appui de la buse est programmable et régulée, ce qui réduit l'usure de la buse et du moule.

### **Entraînement de dosage direct**

Les entraînements servoélectriques d'injection et de dosage indépendants permettent une pression dynamique régulée et augmentent ainsi l'efficacité énergétique et la précision. Comme il est possible de doser simultanément et pour tous les cycles sur l'ALLDRIVE, la matière fondue se prépare plus rapidement et aussi plus en douceur.



# COMMANDE : INTELLIGENTE

// Quiconque souhaite maîtriser les technologies de la presse, du moule, de la robotique ainsi que des périphériques a besoin d'une unité centrale de commande performante. Cela demande une technologie intelligente qui offre des possibilités de mise en réseau complètes, qui surveille vos processus, les régule en conséquence et vous assiste activement dans toutes les situations. Toutes les fonctionnalités de notre commande SELOGICA et GESTICA sont axées sur un processus de configuration et de commande rapide, sûr et pratique. Vous pouvez ainsi tirer le meilleur de toutes vos applications. //

## Points forts

- SELOGICA et GESTICA – parfaitement compatibles
- Programmation des séquences graphiques
- Contrôle direct de plausibilité
- Packs d'assistance et module Connectivity « ready for digitalisation »
- Centrale de commande pour des cellules de fabrication complètes

**i** Complément d'information :  
Documentation GESTICA

## Gestion centralisée

Avec son principe d'utilisation uniforme inégalé, la SELOGICA est synonyme d'économies de coût et de gain de temps. L'intégration simple des différents équipements périphériques permet la gestion des séquences même pour des cellules de fabrication complètes, et ce avec un jeu de données unique. Temps de cycles courts ? Programmable !

## Commande intuitive

La philosophie de commande basée sur des diagrammes est intuitive et est toujours tournée vers l'optimisation des processus. Notre programmation de séquence unique en genre, avec son contrôle direct de plausibilité, montre toujours clairement le positionnement logique de l'étape de programmation actuelle. Erreur de manipulation ? Exclue !

## Travailler avec efficacité

Équipement facile, et démarrage rapide. Qualité des pièces garantie et productivité élevée. État d'installation contrôlé et gain de temps grâce à la structure de support. Échange de données primordial et plus de transparence. À la base de tout cela : nos packs d'assistance et notre Connectivity-Module de série. « Ready for digitalisation » ? À coup sûr !

GESTICA – la commande du futur se fonde sur les performances étendues de la SELOGICA. Les gestes et une assistance avancée rendent son utilisation encore plus simple et intuitive.



SELOGICA – la nouvelle centrale de commande dotée de nombreuses fonctions pour les procédés spéciaux, grâce auxquels les séquences spéciales deviennent un standard pour vous.

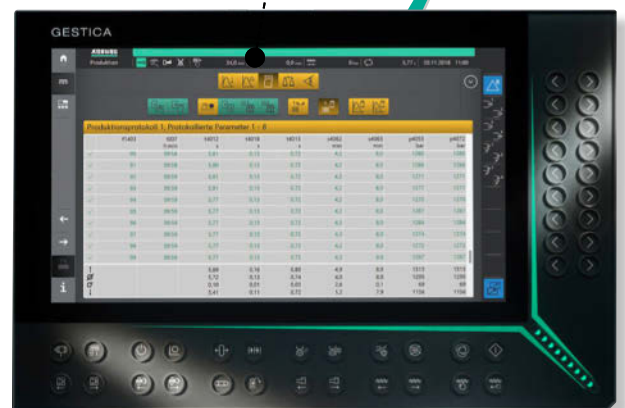

# APPLICATIONS : ISSUES DE LA PRATIQUE

// Fabriquer des pièces médicales en salle blanche, des emballages en grandes quantités, des produits liés à la sécurité pour l'industrie automobile ou bien encore des petites pièces précises à un niveau de qualité constant et de manière reproductible : ce sont les exigences auxquelles vous pouvez répondre en utilisant nos presses électriques ALLROUNDER. Grâce au modèle attractif d'entrée de gamme GOLDEN ELECTRIC ou à l'ALLDRIVE, ultra précise et personnalisable. Notre technique haut de gamme fait ses preuves jour après jour. Directement dans votre production. //

Pièces techniques exigeantes :  
installations clé en main  
d'un fournisseur unique.

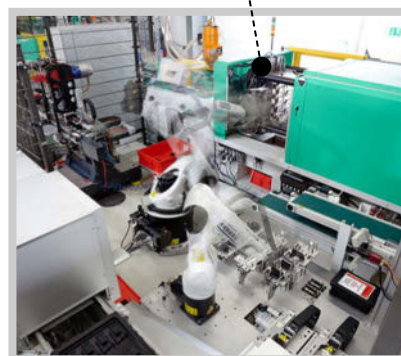

Articles en série de génie médical :  
coût unitaire rentable grâce à des  
temps de cycle réduits.

Complément d'information :  
documentation Projets clés en main

Capteur de pluie et de luminosité  
(secteur automobile)



Production de volumes importants :  
l'éjection synchronisée permet de  
réduire encore la durée de cycle.



Micro-injection :  
poids injectés minimes avec l'unité  
de micro-moulage de taille 5.



Film-Insert-Moulding : repro-  
ductibilité élevée grâce aux  
entraînements servoélectriques.

**i** Complément d'information :  
documentation Compétence en applications



Cliquez ici pour consulter notre médiathèque : instructive, passionnante, divertissante.

**ARBURG GmbH + Co KG**  
Arthur-Hehl-Strasse  
72290 Lossburg  
Tel.: +49 7446 33-0  
[www.arburg.com](http://www.arburg.com)  
[contact@arburg.com](mailto:contact@arburg.com)

**WIR SIND DA.**

\*NOUS SOMMES LA POUR VOUS.